

Terminalguide

YOMANI touch XR Dual
(zweiteilig stationär)

Deutsch

Guide.

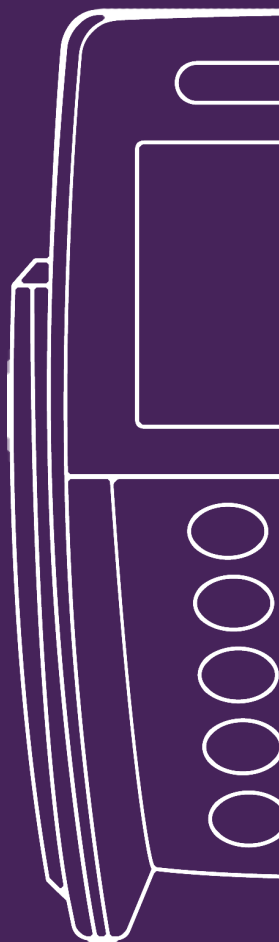

Wo ist was?

Kundenterminal

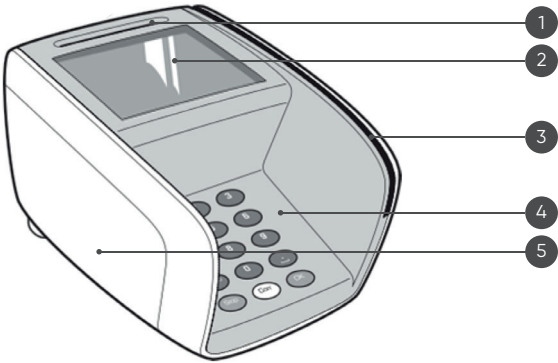

- | | |
|----------------------|--------------------|
| 1 Chipkarten-Leser | 4 Tastatur |
| 2 Funktionstasten | 5 Kontaktlos-Leser |
| 3 Magnetkarten-Leser | |

Händlerterminal



- | | |
|---------------------------|--|
| 1 Fach Papierrolle | 4 OK: Eingabe bestätigen |
| 2 Funktionstasten | 5 CORR: letzte Eingabe korrigieren oder im Menü ein Schritt zurück |
| 3 STOP: Vorgang abbrechen | 6 Menü-Taste |

Neustart / Reset

- 1 Drücken Sie die Reset Taste an der Geräterückseite fest mit einem Bleistift oder anderen spitzen Gegenstand, bis das Display ausschaltet.

Buchung

- 1 Drücken Sie die Menü-Taste auf dem Händlerterminal und wählen Sie dann «Buchung» aus.
- 2 Geben Sie den Betrag ein und drücken Sie «OK».
- 3 Bitten Sie den Kunden die Karte mit dem Chip nach vorne einzuführen, den Magnetstreifen durchzuziehen oder die Karte auf das Kundenterminal zu halten, um kontaktlos zu bezahlen.
- 4 Wenn Sie die Trinkgeld-Funktion aktiviert haben, bitten Sie Ihren Kunden das gewünschte Trinkgeld einzugeben und «OK» zu drücken. Anschliessend wird der Gesamtbetrag angezeigt, welchen Sie mit «OK» bestätigen.
- 5 Weisen Sie den Kunden darauf hin, seine PIN einzugeben (bei kontaktloser Bezahlung erst ab Beträgen von CHF 40) und beenden Sie die Buchung mit «OK».
- 6 Wenn die Zahlung erfolgreich war, steht auf dem Bildschirm «Buchung OK» und die Quittung wird gedruckt.

So korrigieren Sie Fehler

- Um einzelne Zeichen zu löschen, drücken Sie auf «CORR».
- Um die Transaktion abubrechen, drücken Sie «STOP».

Storno

- 1 Drücken Sie die Menü-Taste «Menu» auf dem Händlerterminal.
- 2 Wählen Sie «Storno Buchung» oder drücken Sie «1».
- 3 Geben Sie Ihr Passwort auf der Zahlentastatur ein (Standard: 1111) und bestätigen Sie mit «OK».
- 4 Bestätigen Sie den Stornobetrag mit «OK».

Kopie letzter Beleg

- 1 Drücken Sie die Menü-Taste «Menu» auf dem Händlerterminal.
- 2 Wählen Sie «Kopie l. Beleg».
- 3 Der letzte Beleg wird gedruckt.

Tagesabschluss / Aktivierung

- 1 Drücken Sie die Menü-Taste «Menu» auf dem Händlerterminal.
- 2 Wählen Sie «Abschluss».
- 3 Wählen Sie «Tagesabschluss» und drücken Sie «OK».
- 4 Nun haben Sie den Tag erfolgreich abgeschlossen. Das Terminal druckt Ihnen einen Beleg mit dem Tagesabschluss.
- 5 Das Terminal ist nun deaktiviert. Um es wieder zu aktivieren, drücken Sie die Menü-Taste «Menu» und wählen dann Aktivierung.

Spezialfunktionen

(Reservation, Reservation erhöhen/buchen, Gutschrift)

- 1 Drücken Sie die Menü-Taste «Menu» auf dem Händlerterminal.
- 2 Wählen Sie «Hauptmenu».
- 3 Dann wählen Sie «Transaktionen».
- 4 Je nach Vertrag sind mehr Transaktionstypen verfügbar. Wählen Sie die gewünschte Funktion aus.

Terminal-ID / Terminalsupport

- 1 Drücken Sie die Menü-Tast «Menu» auf dem Händlerterminal.
- 2 Wählen Sie «Terminal Info» aus und blättern Sie dann mit der «OK» Taste bis die Terminal-ID angezeigt wird.
- 3 Führen Sie für den Terminalsupport den Kommunikationstest durch, indem Sie die Taste unter dem Menü «Hauptmenü», dann «Abfragen» und schlussendlich «Kommunikationstest» drücken.
- 4 Rufen Sie dann die Terminal Assistance an 0848 912 800.

Papierrolle austauschen

- 1 Öffnen Sie die Papierrollen-Abdeckung indem Sie in die Pfeilrichtung drücken.
- 2 Legen Sie die Papierrolle wie abgebildet ein.
Rollen Sie etwa 5 cm Papier ab, damit dies beim Schliessen über das Fach herausragt.
Drücken Sie das Druckerfach fest zu, bis es hörbar einrastet.

1

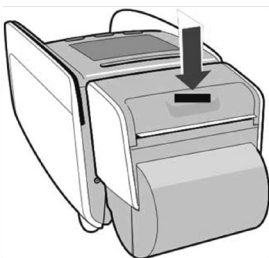

2

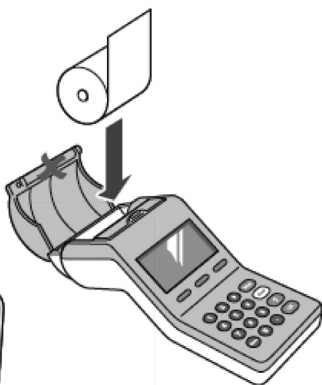
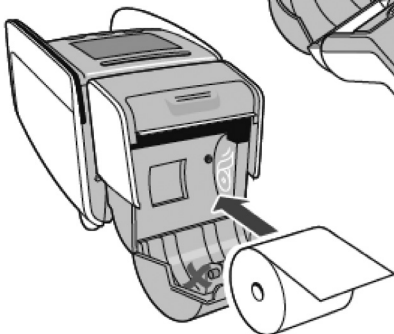

Die Gummiwalze an der Innenseite des Druckerfachs nicht entfernen.

